

ПРИВЕТСТВУЕМ

Благодарим Вас за выбор электросамоката Eleven.

Это руководство содержит информацию о важных мерах предосторожности и правильном использовании. Пожалуйста, внимательно прочитайте его перед первым использованием.

Настоящее руководство может помочь Вам:

1. Проверить основные этапы работы, методы вождения и методы управления электросамокатом для дальнейшего использования.
2. Ознакомиться с принципами безопасного управления и необходимыми навыками управления для достижения безопасного и приятного управления самокатом.
3. Понять структуру и работу электросамоката.

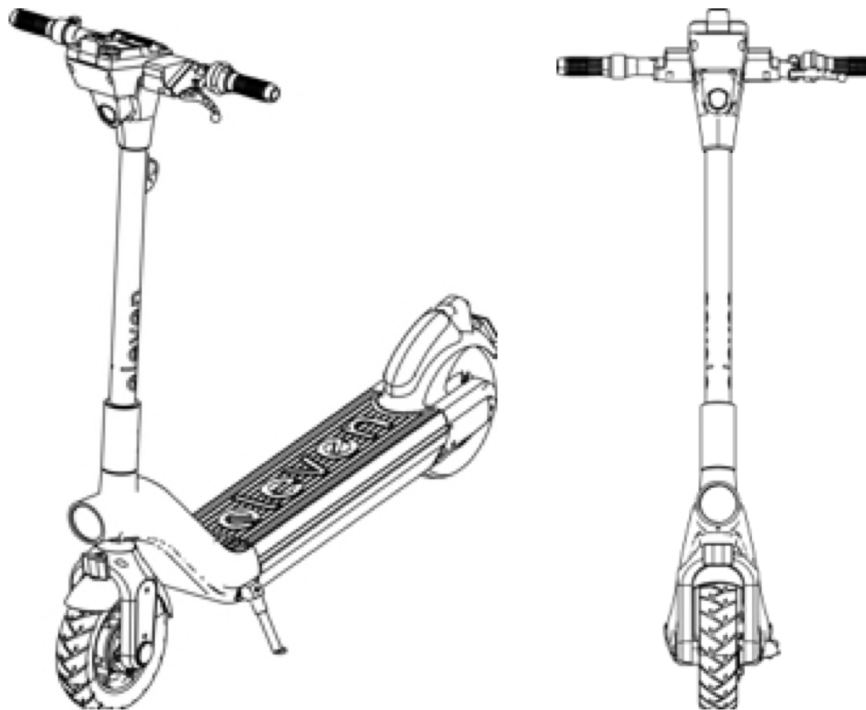

СХЕМАТИЧЕСКИЙ ЧЕРТЕЖ ЭЛЕКТРОСАМОКАТА

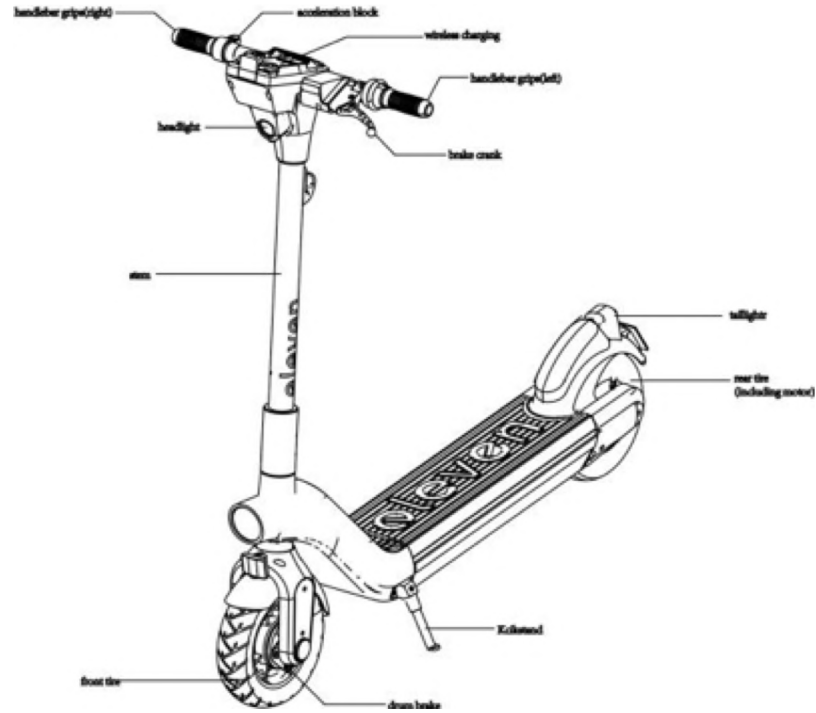

РУКОВОДСТВО ПО УПРАВЛЕНИЮ

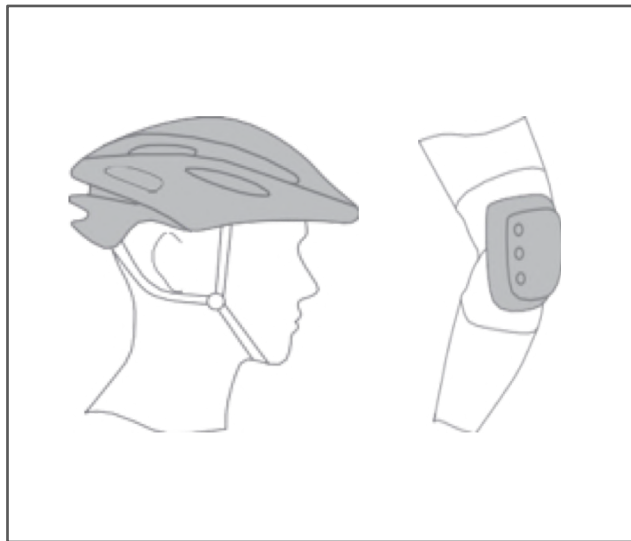

Во время использования существует риск падения и получения травм. Наденьте шлем и защитное снаряжение.



1. Держась за руль, оттолкнитесь одной ногой и начните движение



2. Стоя одной ногой на платформе, чтобы сохранить стабильность, слегка нажмите на ручку газа, чтобы увеличить скорость

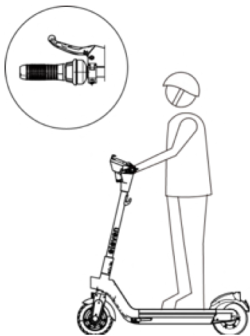

3. Используйте рукоятку тормоза для торможения.

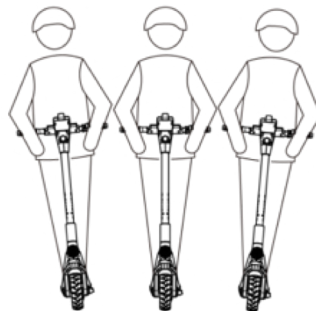

4. При повороте слегка наклоняйте центр тяжести тела в нужном направлении и медленно поворачивайте

ИЗБЕГАЙТЕ УГРОЗ БЕЗОПАСНОСТИ



Не нажимайте на газ во время остановки, чтобы предотвратить случайное увеличение скорости



Не ускоряйтесь и не тормозите быстро при перемещении под уклон

ИЗБЕГАЙТЕ УГРОЗ БЕЗОПАСНОСТИ

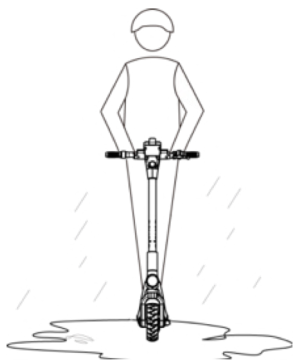

Использование электросамоката в дождливые дни или на дорогах с большой глубиной воды запрещено

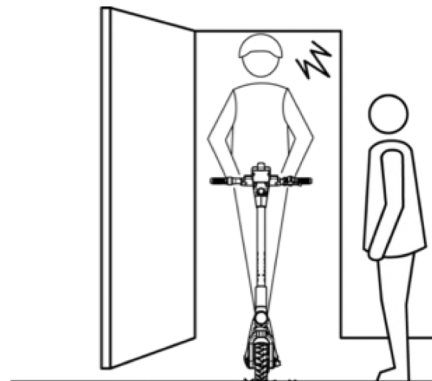

Избегайте ударов о дверную коробку, лифт и другие высокие препятствия

ИЗБЕГАЙТЕ УГРОЗ БЕЗОПАСНОСТИ



Не ездите вверх и вниз по лестнице
или эскалатору



Запрещено перевозить на электросамокате
несколько человек

ИЗБЕГАЙТЕ УГРОЗ БЕЗОПАСНОСТИ

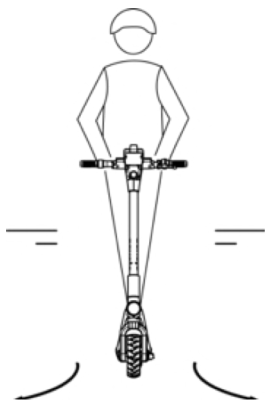

Запрещено резко разворачивать транспортное средство



Запрещена перевозка детей на руках

ИЗБЕГАЙТЕ УГРОЗ БЕЗОПАСНОСТИ

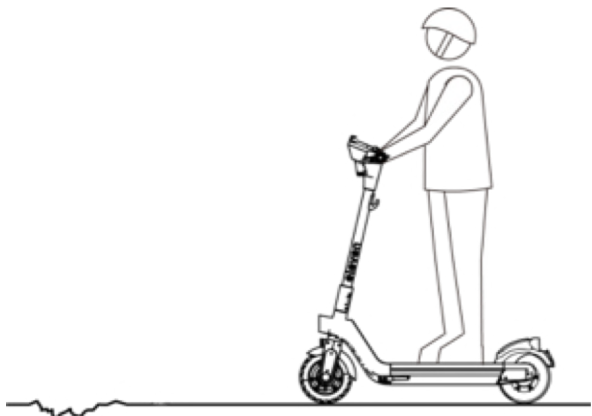

Замедляйтесь или спешивайтесь в случае плохого дорожного покрытия

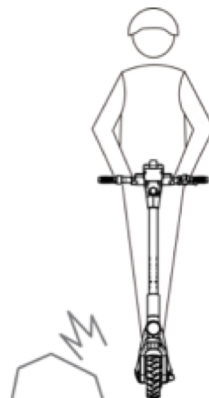

Избегайте препятствий при управлении электросамокатом

ИЗБЕГАЙТЕ УГРОЗ БЕЗОПАСНОСТИ

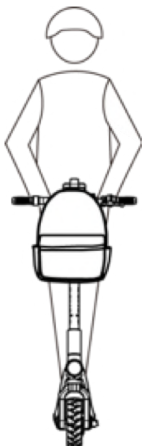

Не вешайте рюкзак на руль или на крючок при управлении электросамокатом



Не управляйте электросамокатом при температуре ниже -10°

ИЗБЕГАЙТЕ УГРОЗ БЕЗОПАСНОСТИ



Использование подростками не рекомендуется



Не управляйте электросамокатом одной рукой
или не держась за руль

ИЗБЕГАЙТЕ УГРОЗ БЕЗОПАСНОСТИ

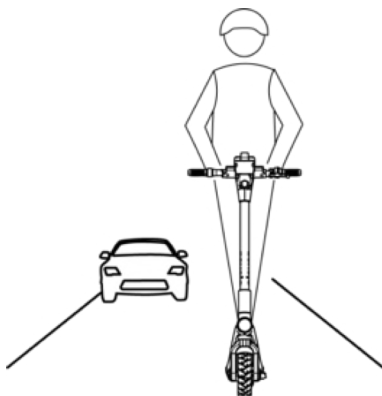

Запрещено въезжать на автостраду и в смешанный поток людей и транспортных средств.



Не ставьте одну ногу на платформу при управлении электросамокатом

ИНСТРУКЦИЯ ПО ТЕХНИКЕ БЕЗОПАСНОСТИ

1. Электросамокат является легким средством передвижения. Строго следуйте инструкциям, изложенным в этом руководстве, чтобы максимально защитить себя и других. Во время управления электросамокатом Вы должны соблюдать правила дорожного движения соответствующей страны (региона). Вы должны быть осторожны, прежде чем начать движение в незнакомой местности.
2. Перед началом движения Вы должны полностью проверить транспортное средство. Если Вы обнаружите, что наружные детали расшатаны, время движения значительно сократилось, шины сильно изношены, звуки рулевого управления звучат необычно или управление выходит из строя, Вы должны прекратить поездку.
3. Во время движения Вы должны соблюдать право преимущественного проезда, быть бдительным, поддерживать надлежащую скорость и соблюдать разумное и безопасное расстояние от других людей и транспортных средств. При движении мимо пешеходов используйте сигнал, чтобы предупредить пешеходов и затормозить. Когда Вы едете на встречу другим пешеходам, притормозите и совершите объезд справа.
4. Не передавайте электросамокат кому-то, кто не может использовать его или правильно управлять им, чтобы не причинить вреда другим. Прежде чем передавать электросамокат другим, проинформируйте их о необходимости носить защитное снаряжение, и обучите их необходимым основам.
5. При движении в странах и регионах, в которых нет соответствующих национальных стандартов и правил для этого типа электросамоката, строго соблюдайте требования техники безопасности, изложенные в данном руководстве. Компания не несет прямой или совместной ответственности за любое имущество, личную потерю, несчастный случай, судебный спор или любое другое неблагоприятное событие, приводящее к любому конфликту интересов, вызванному любым нарушением использования, описанного в настоящем руководстве.
6. Не управляйте электросамокатом, если Вы плохо себя чувствуете. Не управляйте электросамокатом под воздействием алкоголя или лекарственных препаратов. При езде при плохом освещении сбавьте скорость и будьте начеку. В экстренных случаях для обеспечения Вашей безопасности необходимо использовать тормоза с максимальным давлением.

⊗ В экстренных случаях для обеспечения вашей безопасности необходимо использовать тормоза с максимальным давлением.